

## ESPECIFICAÇÕES TÉCNICAS

### DESCRIÇÃO GERAL

Motobomba a diesel com sistema de escorva automática a vácuo, sistema Run Dry e capacidade de passagem de sólidos de até 90mm (3,5").

### BOMBA CENTRÍFUGA

**Tamanho:** Sucção 10" x 8" Descarga, flanges com padrão de furação ANSI #150.

**Materiais de construção:** Ferro Fundido Nodular / Inox 316.

### SISTEMA DE SEPARAÇÃO AR X ÁGUA

Câmara dupla de separação Ar - Líquido, projetada para separar água e ar antes da entrada da voluta da bomba, com válvula de isolação da bomba e mecanismo de acionamento.

### BOMBA DE VÁCUO

Bomba tipo diafragma de funcionamento contínuo, capacidade de 50CFM com acionamento mecânico.

### BASE

Sem carenagem: Skid de construção robusta com tanque de combustível integrado ao chassi com caixa de contenção de óleo, ponto de sustentação superior para movimentação por guindaste/munck;

Com carenagem: Carenagem construída para atenuação de ruído com tanque de combustível de plástico já acoplado, ponto de sustentação superior para movimentação por guindaste/munck.

### SELO MECÂNICO

Lubricado a óleo, com vedações em viton, permitindo o equipamento rodar a seco.

### PAINEL DE INSTRUMENTOS

Configurado com horimêtro, número de partidas, marcador de combustível, luzes de alerta, sensor de pressão de óleo, temperatura da água, falta d'água, rotação de trabalho do equipamento, botão de emergência e localizador.

### CONFIGURAÇÕES DISPONÍVEIS

Chassis	Tanque de Combustível	Peso Total (tanque cheio)	Potência do motor	Acionamento (Partida elétrica 24V)
Com carenagem	820 litros	5.300kg	500cv	Acelerador eletrônico

ITU-108S17 | SUCÇÃO 10" X DESCARGA 8" (254MM X 203MM) | Ø DO ROTOR: 17" (432MM) | VELOCIDADE VARIÁVEL | PASSAGEM DE SÓLIDOS: ATÉ 3,5" (90MM)

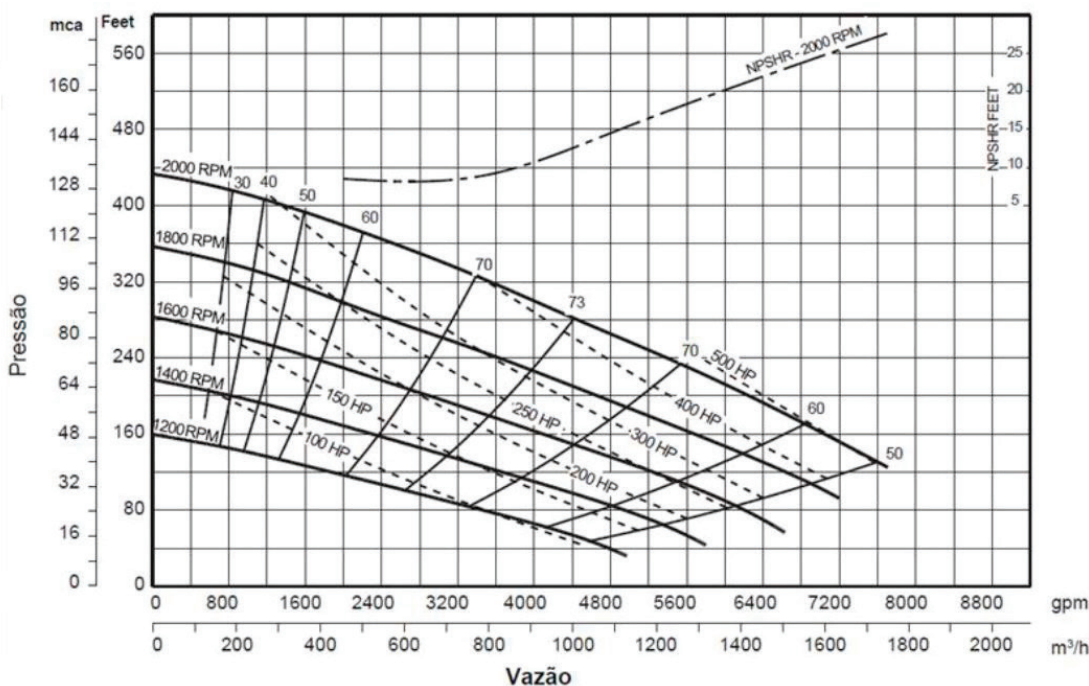

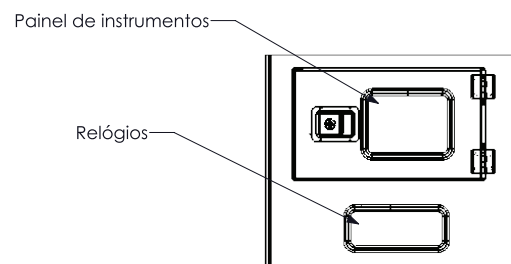
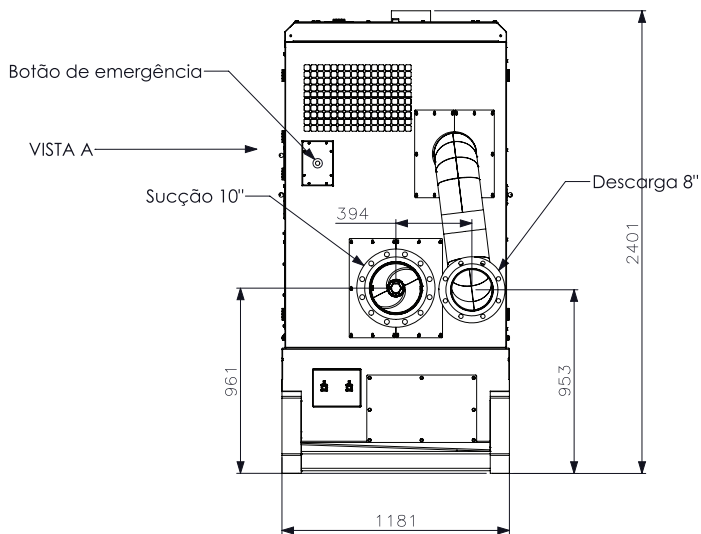
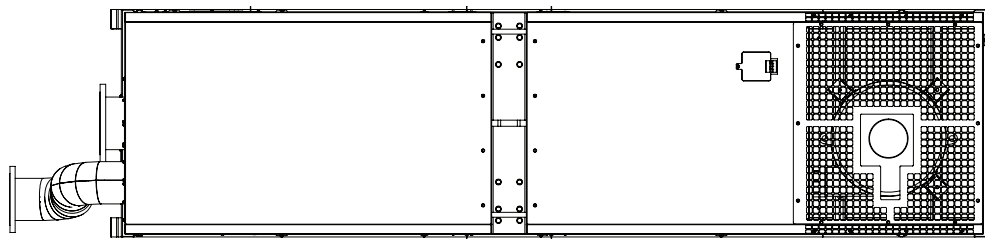
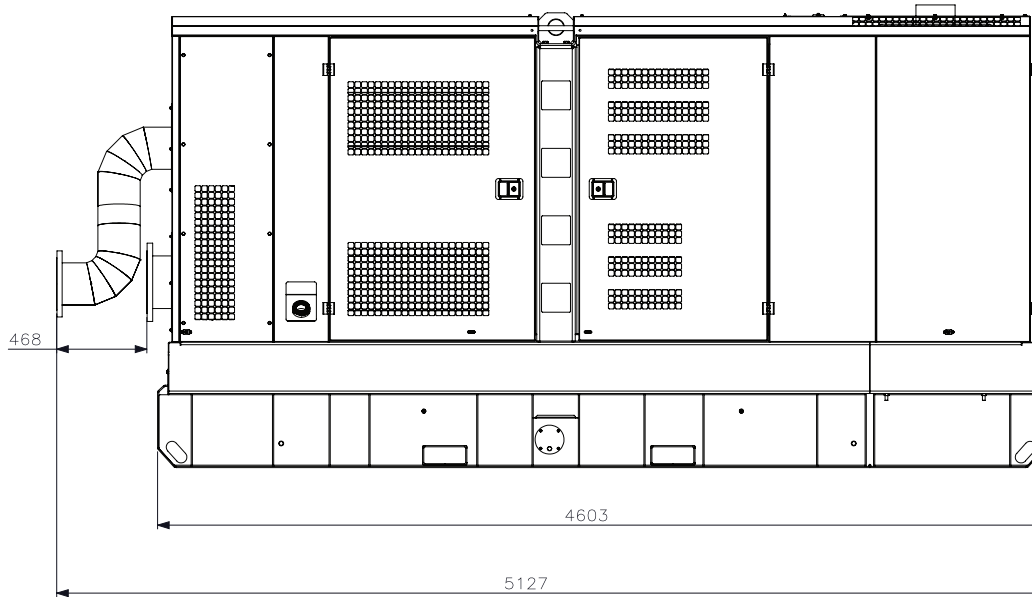
**DESENHOS TÉCNICOS**

**VISTA A**
